

6. HZTシリーズ (ケース収納タイプ)

型式	外形図	容量	A	B	B'	C	D	E	F	G	H	アイボルト	ケース重量kg
HZTE1.5	Aタイプ	単相 1.5kVA用	300	217	-	300	-	280	-	200	4-7×11	無し	5.1
HZTC50	Bタイプ	三相 5kVA用	400	480	440	430	350	200	444	410	4-φ11	M8	18.7
HZTC60	Cタイプ	三相 10kVA用	430	590	550	445	417	350	407	300	4-φ13	M10	21.9
HZTC80	Cタイプ	三相 20kVA用	460	740	700	595	447	380	557	450	4-φ13	M10	30.2
HZTC100	Cタイプ	三相 40kVA用	530	820	750	695	514	450	657	550	4-φ13	M12	41.2

塗装色 : 5Y 7/1

Aタイプ

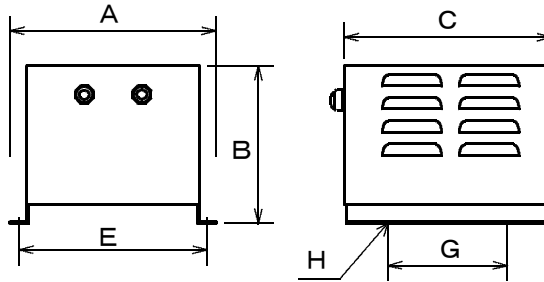

塗装色 : 10B 7/1

Bタイプ

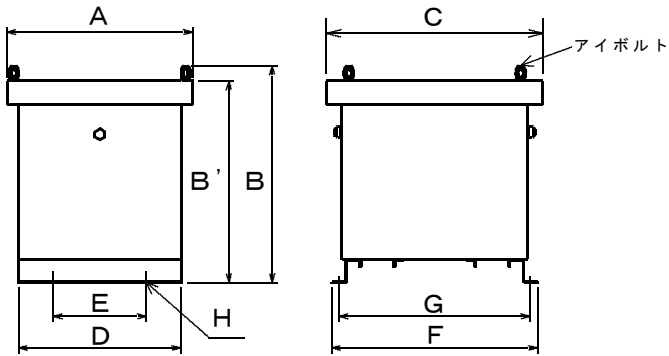

ポリリチン塗装
塗装色 : 2.5Y 8/2

塗装色 : 10B 7/1

Cタイプ

